

# COVER

(IT) ISTRUZIONI DI MONTAGGIO (GB) FITTING INSTRUCTIONS (F) INSTRUCTIONS DE MONTAGE  
 (D) MONTAGEANWEISUNGEN (E) INSTRUCCIONES PARA SU MONTAJE (P) INSTRUÇÕES DE MONTAGEM  
 (NL) MONTAGE INSTRUCTIES (H) SZERELÉSI UTASÍTÁS (PL) INSTRUKCJA MONTAŻU  
 (SLO) NAVODILA ZA MONTAŽO (HR) UPUTSTVO ZA MONTAŽU

**A**

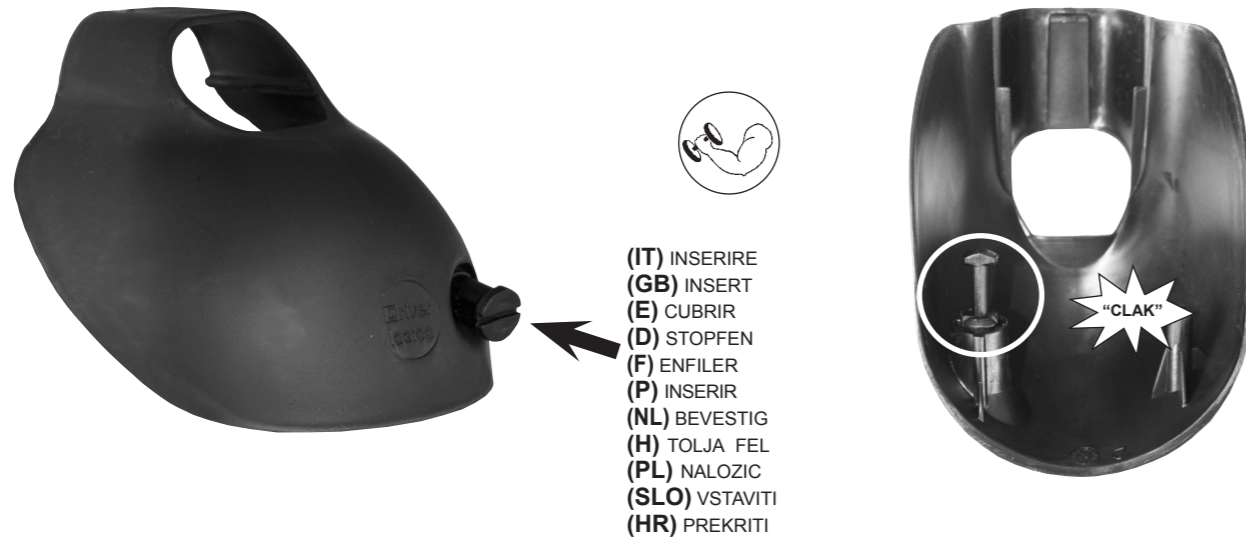

(IT) INSERIRE  
 (GB) INSERT  
 (E) CUBRIR  
 (D) STOPFEN  
 (F) ENFILER  
 (P) INSERIR  
 (NL) BEVESTIG  
 (H) TOLJA FEL  
 (PL) NALOZIC  
 (SLO) VSTAVITI  
 (HR) PREKRITI

**B**

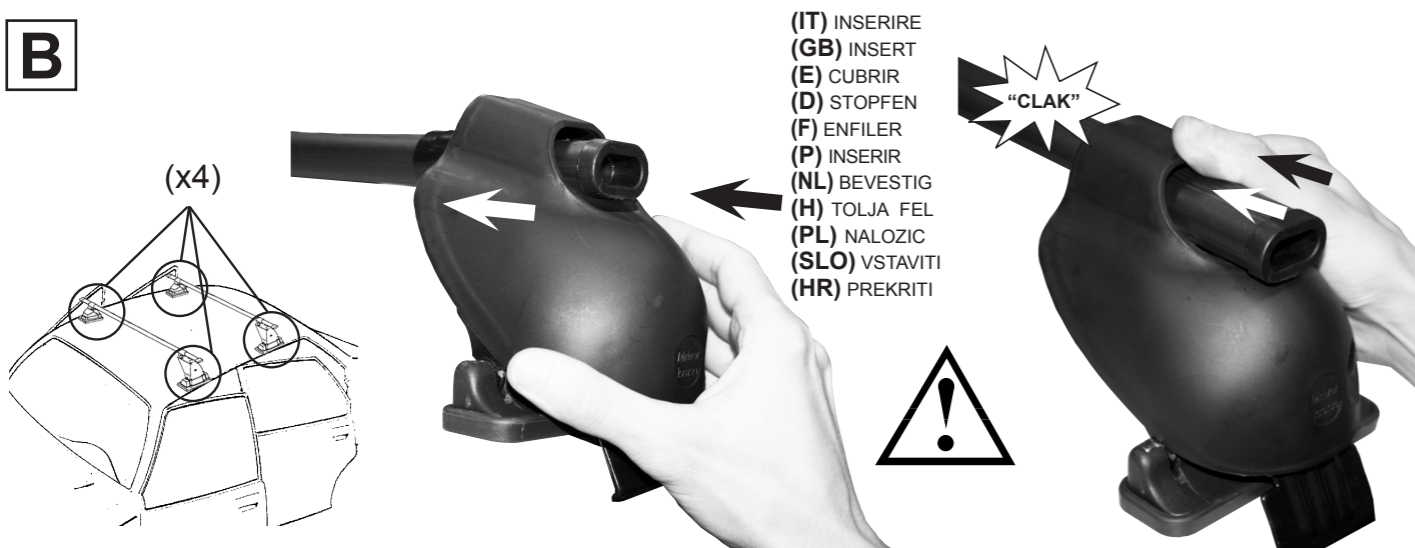

(IT) INSERIRE  
 (GB) INSERT  
 (E) CUBRIR  
 (D) STOPFEN  
 (F) ENFILER  
 (P) INSERIR  
 (NL) BEVESTIG  
 (H) TOLJA FEL  
 (PL) NALOZIC  
 (SLO) VSTAVITI  
 (HR) PREKRITI

**C**



IST\_41014\_01\_1704

**41014**

(IT) ISTRUZIONI DI MONTAGGIO (GB) FITTING INSTRUCTIONS (F) INSTRUCTIONS DE MONTAGE  
 (D) MONTAGEANWEISUNGEN (E) INSTRUCCIONES PARA SU MONTAJE (P) INSTRUÇÕES DE MONTAGEM  
 (NL) MONTAGE INSTRUCTIES (H) SZERELÉSI UTASÍTÁS (PL) INSTRUKCJA MONTAŻU  
 (SLO) NAVODILA ZA MONTAŽO (HR) UPUTSTVO ZA MONTAŽU

**1**

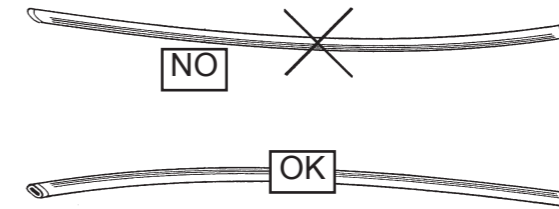

(x2)

**2**

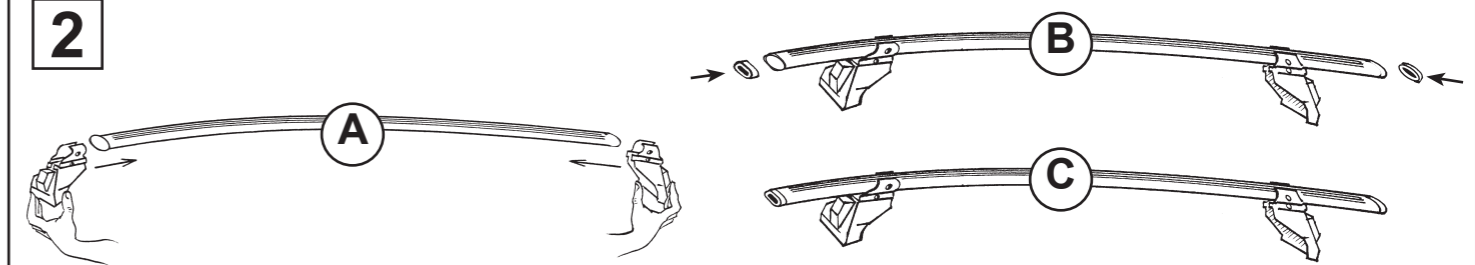

(x2)

**3**

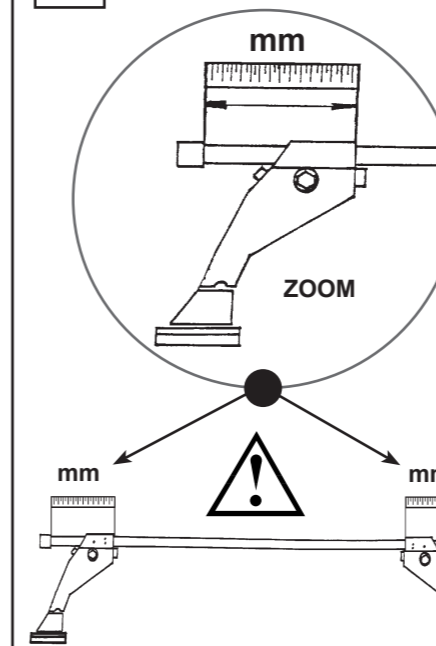

(IT) MODELLI AUTO (GB) CARS (E) COCHES (D) WAGEN (F) VOITURES (NL) AUTO (P) MODELO AUTO (H) AUTÓ TIPUS (PL) MODELE SAMOCHODÓW (SLO) MODELI AVTOMOBILOV (HR) MODELI AUTA	(IT) ANTERIORE (GB) FRONT (E) DELANTERO (D) VORDERE (F) AVANT (NL) VORSTE G. (P) A FRENTE (H) ELSŐ RÚD (PL) PRZOD (SLO) SPREDAJ (HR) PREDNJI	(IT) POSTERIORE (GB) REAR (E) TRASERO (D) HINTERE (F) ARRIERE (NL) ACHTERSTE G. (P) ATRÁS (H) HÁTSÓ RÚD (PL) TYŁ (SLO) ZADAJ (HR) STRAŽNJI
ALFA ROMEO 166 4P (1998->2007)	97 mm	86 mm
BMW Serie 3 Coupè 3P (1992->1999)	108 mm	108 mm
CITROËN C1 I 5P (2005->2014)	110 mm	122 mm
CITROËN C1 II 5P (2014->)	95 mm	105 mm
HONDA Civic VI 5P (1994->2000)	130 mm	118 mm
HONDA Concerto 4P (1988->1994)	100 mm	113 mm
HONDA Concerto 5P (1988->1994)	100 mm	113 mm
HYUNDAI Gets 5P (2002->2009)	98 mm	93 mm
HYUNDAI i10 5P (2007->2013)	101 mm	101 mm
MAZDA 2 I 5P (Settembre 2004->2007)	103 mm	106 mm
PEUGEOT 107 5P (2005->2014)	110 mm	122 mm
PEUGEOT 108 5P (2014->) (No versione TOP!)	95 mm	105 mm
ROVER 45 4P (2000->2005)	125 mm	123 mm
ROVER 45 5P (2000->2005)	125 mm	123 mm
ROVER 400 4P (1995->1999)	125 mm	123 mm
ROVER 400 5P (1995->1999)	125 mm	123 mm
SKODA Felicia I 4P (1994->1997)	128 mm	135 mm
SKODA Felicia II 4P (1998->2001)	128 mm	135 mm
TOYOTA Aygo I 5P (2005->2014)	110 mm	122 mm
TOYOTA Aygo II 5P (2014->)	95 mm	105 mm
VOLKSWAGEN Golf II 3P (1983->1992)	145 mm	145 mm
VOLKSWAGEN Golf II 5P (1983->1992)	145 mm	145 mm

(IT) MISURE PRECISE (P) MEDIDAS PRECISAS  
 (GB) EXACT DIMENSIONS (H) PONTOS MÉRET  
 (E) MEDIDAS CORRECTAS (PL) DOKŁADNE WYMIARY  
 (D) GENAUE MASSE (SLO) TOČNE MERE  
 (F) MESURES EXACTES (NL) EXACTE AFMETINGEN (HR) PRECIZNE MJERE

(x2)

**4**

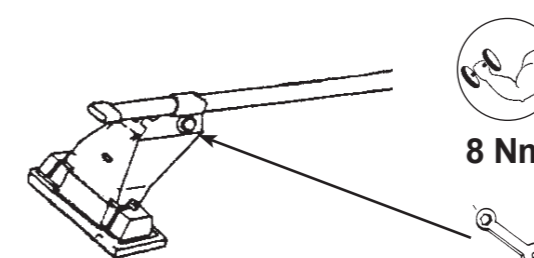

(IT) AVVITARE (A FONDO)  
 (GB) TO SCREW (DOWN)  
 (E) APRETAR (A FONDO)  
 (D) FESTSCHRAUBEN  
 (F) VISSER (À FOND)  
 (NL) VASTSCHROEVEN  
 (P) APERTAR POR BAIXO  
 (H) MEGHÚZNI  
 (PL) WKRECIĆ DO KONCA  
 (SLO) PRIVITI (DO KONCA)  
 (HR) PRIČVRSTITI (DO KRAJA)

(x4)

5

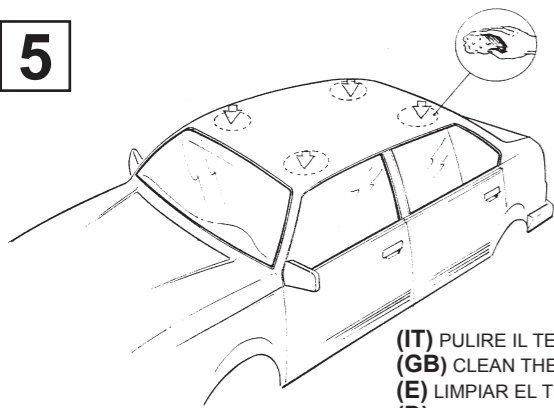

(IT) PULIRE IL TETTO  
(GB) CLEAN THE ROOF  
(E) LIMPIAR EL TECHO  
(D) DACH REINIGEN  
(F) NETTOYER LE TOIT  
(NL) DAK SCHOONMAKEN  
(P) LIMPAR O TEJADILHO  
(H) TISZTÍTSÁ MEG A TETŐT  
(PL) WYCZYŚCIC DACH  
(SLO) OČISTITI STREHO  
(HR) ČIŠĆENJE KROVA

6

(IT) CENTRARE IL P. TUTTO SUL TETTO  
(GB) CENTRE THE UNIVERSAL BAR CARRIER ON THE ROOF  
(E) CENTRAR EL PORTAEQUIPAJES SOBRE EL TECHO  
(D) LASTENTRÄGER AUF DEM DACH ZENTRIEREN  
(F) CENTRER LE PORTE-TOUT SUR LE TOIT  
(NL) PLAATS DE UNIVERSELE DRAGER IN HET MIDDEN VAN HET DAK  
(P) CENTRAR AS BARRAS PORTA BAGAGENS NO TEJADILHO  
(H) HELYEZZE KÖZÉPRE A RUDAKAT  
(PL) WYSRODKOWAC BAGAZNIK NA DACHU  
(SLO) CENTRIRATI PRTLJAŽNIK NA STREHO  
(HR) CENTRIRATI NOSAČE NA KROV

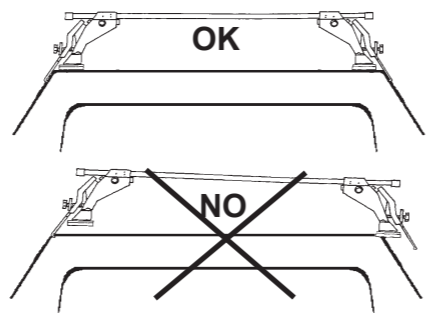

9

(IT) MODELLI SENZA PREDISPOSIZIONE DELLA CASA AUTO  
(GB) CARS WITHOUT PRE-EXISTING FIXING POINT  
(E) PARA COCHES SIN PREDISPOSICION DEL FABRICANTE  
(D) AUTOS OHNE VOM HERSTELLER VORGESEHENE BEFESTIGUNGSPUNKTE  
(F) VOITURES SANS POINTS DE RÉPÈRE PRÉVUS PAR LE CONSTRUCTEUR  
(NL) AUTO'S ZONDER DOOR DE FABRIKANT VOORZIENE BEVESTIGINGSPUNTEN  
(P) VIATURAS SEM PONTOS DE FIXAÇÃO DO CONSTRUTOR PRÉ-EXISTENTES  
(H) FELHELYEZÉS GYÁRI JELÖLÉS NÉLKÜLI AUTÓKRA  
(PL) SAMOCHODY BEZ PRZEWIDZIANYCH PUNKTOW UMOCOWANIA  
(SLO) MODELI Z NEPREDVIDENIM LEŽIŠČEM S STRANI PROIZVAJALCA  
(HR) TVORNIČKI NEPRIPREMLJENI MODELI

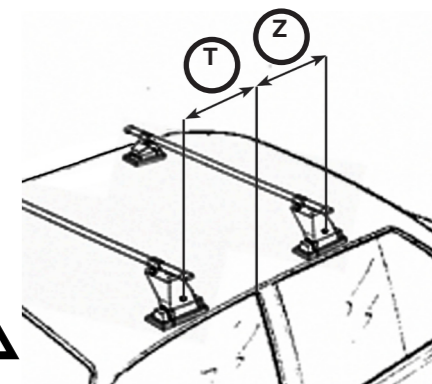

(IT) AVVITARE  
(GB) TO SCREW  
(E) APRETAR  
(D) FESTSCHRAUBEN  
(F) VISSER  
(NL) VASTSCHROEVEN  
(P) APERTAR  
(H) MEGHÚZNI  
(PL) WKRECIC  
(SLO) PRIVITI  
(HR) PRIČVRSTITI

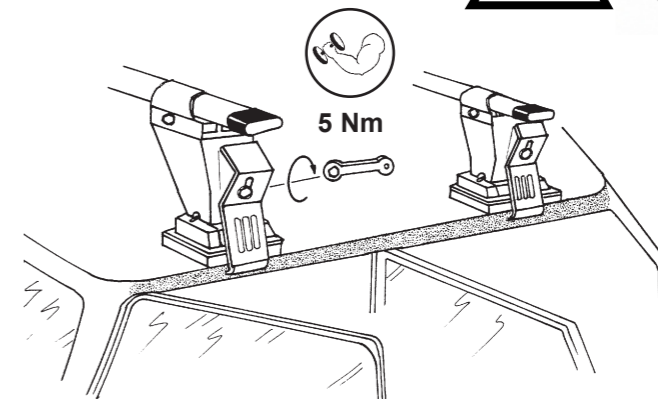

7

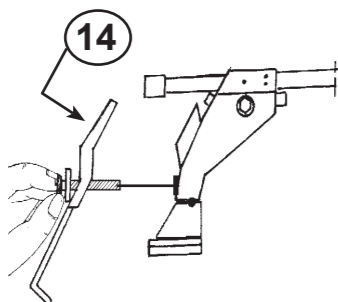

(IT) MONTAGGIO GANASCINE  
(GB) HOW TO ASSEMBLE THE CLAMPS  
(E) COMO MONTAR LAS FIJACIONES  
(D) ZUSAMMENBAU DER SPANNBACKEN  
(F) MONTAGE PATTE  
(NL) MONTAGE VAN DE KLEMMEN  
(P) COMO FIXAR OS SUPORTES  
(H) RÖGZITŐ FÜLEK  
(PL) MONTAZ SZCZEK MOCUJACYCH  
(SLO) MONTAŽA NAPENJALNIKA  
(HR) MONTAŽA ČELJUSTI

8

“EL ANCLAJE ORIGINAL SE ENCUENTRA EN EL BATIENDE DE LA PUERTA Ó BIEN VERIFICAR EN EL MANUAL DEL VEÍCULO. “

“À TROUVER SUR LE BATTANT DE LA PORTE OU DANS LE MANUAL TECHNIQUE DE LA VOITURE. “

(IT) MODELLI CON PREDISPOSIZIONE DELLA CASA AUTO  
(GB) CARS WITH PRE-EXISTING FIXING POINT FROM MANUFACTURER  
(E) MODELOS CON PREDISPOSICION DEL FABRICANTE  
(D) AUTOS MIT VOM HERSTELLER VORGESEHENE BEFESTIGUNGSPUNKTE  
(F) VOITURES AVEC POINTS DE RÉPÈRE PRÉVUS PAR LE CONSTRUCTEUR  
(NL) AUTO'S MET DOOR DE FABRIKANT VOORZIENE MONTAGEPUNTEN  
(P) VIATURAS COM PONTOS DE FIXAÇÃO DO CONSTRUTOR PRÉ-EXISTENTES  
(H) FELHELYEZÉS GYÁRTÓ ÁLTAL KIJELÖLT PONTRA  
(PL) SAMOCHODY Z PRZEWIDZIANYMI PUNKTAMI UMOCOWANIA  
(SLO) MODELI Z PREDVIDENIM LEŽIŠČEM S STRANI PROIZVAJALCA  
(HR) TVORNIČKI PRIPREMLJENI MODELI

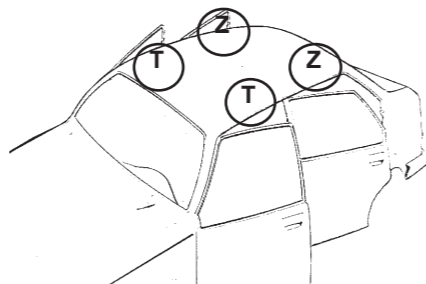

(IT) MODELLI AUTO (GB) CARS (E) COCHES (D) WAGEN (F) VOITURES (NL) AUTO (P) MODELO AUTO (H) AUTÓ TÍPUS (PL) MODELE SAMOCHODÓW (SLO) MODELI AVTOMOBILOV (HR) MODELI AUTA	(IT) ANTERIORE (GB) FRONT (E) DELANTERO (D) VORDERE (F) AVANT (NL)VOORSTE G. (P) À FRENTE (H) ELSÓ RÚD (PL) PRZOD (SLO) SPREDAJ (HR) PREDNJI	(IT) POSTERIORE (GB) REAR (E) TRASERO (D) HINTERE (F) ARRIERE (NL) ACHTERSTE G. (P) ATRÁS (H) HÁTSÓ RÚD (PL) TYL (SLO) ZADAJ (HR) STRAŽNJI
HONDA Civic VI 5P (1994->2000)	T	Z
HONDA Concerto 4P (1988->1994)	T	Z
HONDA Concerto 5P (1988->1994)	T	Z
ROVER 45 4P (2000->2005)	T	Z
ROVER 45 5P (2000->2005)	T	Z
ROVER 400 4P (1995->1999)	T	Z
ROVER 400 5P (1995->1999)	T	Z

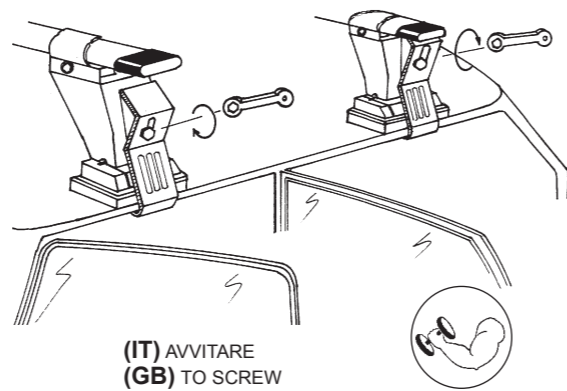

(IT) AVVITARE  
(GB) TO SCREW  
(E) APRETAR  
(D) FESTSCHRAUBEN  
(F) VISSER  
(NL) VASTSCHROEVEN  
(P) APERTAR  
(H) MEGHÚZNI  
(PL) WKRECIC  
(SLO) PRIVITI  
(HR) PRIČVRSTITI

5 Nm

(x2)

(IT) MODELLI AUTO (GB) CARS (E) COCHES (D) WAGEN (F) VOITURES (NL) AUTO (P) MODELO AUTO (H) AUTÓ TÍPUS (PL) MODELE SAMOCHODÓW (SLO) MODELI AVTOMOBILOV (HR) MODELI AUTA	(IT) ANTERIORE (GB) FRONT (E) DELANTERO (D) VORDERE (F) AVANT (NL)VOORSTE G. (P) À FRENTE (H) ELSÓ RÚD (PL) PRZOD (SLO) SPREDAJ (HR) PREDNJI	(IT) POSTERIORE (GB) REAR (E) TRASERO (D) HINTERE (F) ARRIERE (NL) ACHTERSTE G. (P) ATRÁS (H) HÁTSÓ RÚD (PL) TYL (SLO) ZADAJ (HR) STRAŽNJI
ALFA ROMEO 166 4P (1998->2007)	T=250 mm	Z=350 mm
BMW Serie 3 Coupé 3P (1992->1999)	T=350 mm	Z=350 mm
CITROËN C1 I 5P (2005->2014)	T=200 mm	Z=400 mm
CITROËN C1 II 5P (2014->)	T=270 mm	Z=410 mm
HYUNDAI Gets 5P (2002->2009)	T=300 mm	Z=400 mm
HYUNDAI i10 5P (2007->2013)	T=200 mm	Z=400 mm
MAZDA 2 I 5P (Settembre 2004->2007)	T=250 mm	Z=450 mm
PEUGEOT 107 5P (2005->2014)	T=200 mm	Z=400 mm
PEUGEOT 108 5P (2014->) (No versione TOP!)	T=270 mm	Z=410 mm
SKODA Felicia I 4P (1994->1997)	T=350 mm	Z=350 mm
SKODA Felicia II 4P (1998->2001)	T=300 mm	Z=300 mm
TOYOTA Aygo I 5P (2005->2014)	T=200 mm	Z=400 mm
TOYOTA Aygo II 5P (2014->)	T=270 mm	Z=410 mm
VOLKSWAGEN Golf II 3P (1983->1992)	T=300 mm	Z=400 mm
VOLKSWAGEN Golf II 5P (1983->1992)	T=300 mm	Z=400 mm